

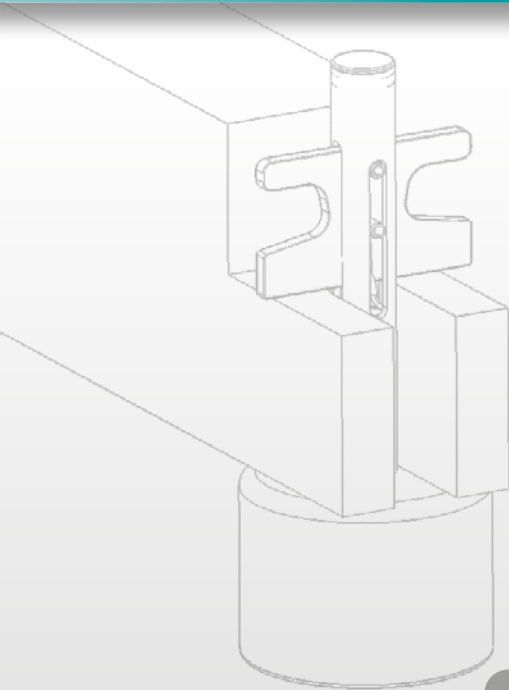

LOS BLOQUES DE ALMACENAMIENTO DE TROQUELES

Instrucciones de seguridad



¡Manténga a su equipo segur
y sus troqueles limpios!





ADVERTENCIA

Precaución: para reducir el riesgo de lesiones, retirese antes de voltear los troqueles

Antes de voltear troqueles, asegúrese de que los bloques de almacenamiento de troqueles sean quitado para eliminar el riesgo de lesiones o daños si un bloque se cae durante el volteo del troquel.

Evite el apilamiento

No se recomienda apilar troqueles con los bloques de almacenamiento montados.

No desmontar

DAYTON PROGRESS no será responsable del producto dañado.

Quitar antes de manipular los troqueles

Quitar siempre los bloques de almacenamiento de troqueles cuando se vayan a manipular. Nunca mantener montado mientras se coloca en la prensa u otra maquinaria de producción. Se producirán daños en las herramientas.

Siempre tenga cuidado al manipular el mango

Para evitar pellizcos, tenga cuidado siempre al soltar el mango para enganchar el bloque de almacenamiento de troqueles.



MANTENIMIENTO Y ALMACENAMIENTO

Limpiar con detergente no abrasivo. La pintura puede desprenderse o rayarse con el uso. Puede utilizarse grasa de litio en el mango y los pasadores deslizantes.

Evitar el aplastamiento

Tenga siempre en cuenta el riesgo de lesiones en los pies / manos, etc. durante el movimiento o configuración de troqueles/herramientas.

Compruebe siempre la ubicación

Verifique siempre que los bloques de almacenamiento de troqueles estén correctamente asentados antes de posar los troqueles.

No aplastar, dejar caer o dañar

Si Die Storage Block muestra signos de daño visible, deséchelo y NO LO USE.

Nunca exceda el límite de carga

Nunca exceda el límite de carga especificado de cada bloque de almacenamiento de troqueles, ya que puede causar daños en el bloque y/o en los troqueles. Exceder el límite es peligroso y podría ocasionar lesiones graves o incluso fatales.



TRANSPORTE

Retirar antes de transportar

Retire los bloques de almacenamiento de troqueles antes de amarrarlos a un vehículo para el transporte.